



Официальный  
дистрибьютор в России

# WRS

## ДОЗИРУЮЩИЕ НАСОСЫ

Эффективные решения  
для дозирования



[wrsdosing.ru](http://wrsdosing.ru)

# WRS

**СОЗДАНИЕ ИННОВАЦИЙ КАК МОТИВАТОР, НАЧИНАЯ С  
УПРАВЛЕНИЯ И ЗАКАНЧИВАЯ ПРОИЗВОДСТВОМ**

## ИНФОРМАЦИЯ О КОМПАНИИ

С момента своего создания WRS занимается производством, поставкой и экспортом широкого спектра дозирующих насосов и многого другого оборудования. Все наши продукты спроектированы и разработаны опытными профессионалами, которые знают отрасль изнутри и осведомлены о желаниях и предпочтениях наших клиентов. Благодаря нашему многолетнему опыту WRS заработала уважение в своей отрасли. Наши дозирующие насосы спроектированы и созданы с учётом требований рынка и с применением новейших технологий.

Мы вывели нашу компанию на новый уровень, оптимизировав все наши производственные процессы под руководством талантливых менеджеров. Их глубокие знания в области проектирования, администрирования и управления качеством, а также многолетний промышленный опыт позволяют нам создавать передовые решения для наших клиентов в кратчайшие сроки.

После более чем полувековой истории применения и технического совершенствования дозирующие насосы стали быстро набирать популярность. WRS, как профессиональный производитель насосов, во главу угла ставит удовлетворение потребностей своих клиентов, создавая и поставляя качественную продукцию и услуги, чтобы заслужить доверие, а также стать двигателем как собственного успеха, так и успеха наших клиентов.

Для этого мы в значительной степени усовершенствовали технологии и инфраструктуру нашего производства. Наш завод занимает обширную территорию и включает множество подразделений, такие как производство, продажи и маркетинг, исследования и разработки, хранение и упаковка, логистика и многие другие. Мы своевременно модернизируем наше предприятие, чтобы оставаться конкурентоспособной и технологичной компанией.



# WRS



Официальный  
дистрибьютер  
в РФ

# КАЧЕСТВО – ЭТО ЗАЛОГ УСПЕХА В ДОЛГОСРОЧНОЙ ПЕРСПЕКТИВЕ

Стратегия исследований и разработок — это наш план достижения успеха на ближайшие годы. В ней описывается, как мы планируем продвигать инновационные технологии, которые будут востребованы нашими клиентами. Стратегия задает приоритетные цели и технологии, которые в WRS считаются наиболее перспективными, и определяет пути достижения максимальной эффективности. В основе стратегии лежат как новые разработки, так и исторический опыт. Компания WRS стремительно движется в новую цифровую эру, где все наши продукты будут соответствовать последним достижениям в области компьютерных и сетевых технологий.



## ОТРАСЛИ ПРОМЫШЛЕННОСТИ



### СОДЕРЖАНИЕ:

ИНФОРМАЦИЯ О КОМПАНИИ	02
ОПИСАНИЕ ПРОДУКТА	04
РУКОВОДСТВО ПО ВЫБОРУ ДОЗИРУЮЩЕГО НАСОСА	05
СЕРИЯ PICOL – МОДЕЛИ ML/MLS	06
СЕРИЯ EIGNAL – МОДЕЛЬ EML	10
СЕРИЯ EIGNA – МОДЕЛЬ EMG	14
СЕРИЯ STRUST – МОДЕЛЬ MG	18
СЕРИЯ STRUST – МОДЕЛЬ MA	22
СЕРИЯ STRUST – МОДЕЛЬ MB	26
СЕРИЯ KISTONE – МОДЕЛЬ P	30
СЕРИЯ DRAULICO – МОДЕЛЬ H	34
СТАНДАРТНЫЕ КОМПЛЕКТУЮЩИЕ	40
ОБЛАСТИ ПРИМЕНЕНИЯ	41

# ОПИСАНИЕ ПРОДУКТА

## СЕРИЯ PICOL

СТАНДАРТНЫЕ ДОЗИРУЮЩИЕ НАСОСЫ ОБЩЕГО ПРИМЕНЕНИЯ



### МОДЕЛЬ ML

Расход: 1~20 л/ч  
Давление: 10~1,5 бар  
Привод от  
электромагнитного клапана



### МОДЕЛЬ MLS

Расход: 1~20 л/ч  
Давление: 10~1,5 бар  
Привод от  
электромагнитного клапана



### МОДЕЛЬ EML

Расход: 1~20 л/ч  
Давление: 10~1,5 бар  
Привод от  
электромагнитного клапана



### МОДЕЛЬ EMG

Расход: 15~150 л/ч  
Давление: 10~5 бар  
Привод от шагового  
двигателя

## СЕРИЯ STRUST

ДОЗИРУЮЩИЕ НАСОСЫ ДЛЯ РАБОТЫ ПОД БОЛЬШОЙ НАГРУЗКОЙ



### МОДЕЛЬ MG

Расход: 15~150 л/ч  
Давление: 10~3 бар  
Привод от серводвигателя



### МОДЕЛЬ MA

Расход: 15~500 л/ч  
Давление: 10~5 бар  
Привод от  
серводвигателя



### МОДЕЛЬ MB

Расход: 250~1800 л/ч  
Давление: 10~3 бар  
Привод от серводвигателя

## СЕРИЯ KRISTONE P

ПОРШНЕВЫЕ ДОЗИРУЮЩИЕ НАСОСЫ  
ВЫСОКОЙ ТОЧНОСТИ



## СЕРИЯ DRAULICO H

ГИДРАВЛИЧЕСКИЕ МЕМБРАННЫЕ  
ДОЗИРУЮЩИЕ НАСОСЫ



# РУКОВОДСТВО ПО ВЫБОРУ ДОЗИРУЮЩЕГО НАСОСА

## ШАГ 01

### Расход/давление нагнетания:

Дозирующие насосы не должны быть чрезмерно большими. Дозирующий насос следует подбирать таким образом, чтобы максимальный ожидаемый расход составлял 85-90% от производительности насоса, что позволит при необходимости увеличить производительность. Минимальная производительность не должна быть ниже 10% от производительности насоса для обеспечения точности дозирования. При этом номинальное давление насоса должно быть выше рабочего.



Насос в сборе

## ШАГ 02

### Материалы изготовления:

Дозирующие насосы изготавливаются из различных материалов, чаще всего из PVC, PVDF и SS316L. При выборе материалов конструкции дозирующего насоса необходимо учитывать коррозионное, эрозивное и растворяющее действие химического вещества. Эрозивное действие необходимо учитывать и в том случае, если химическое вещество имеет форму абразивной суспензии.



Осмотр насосов

## Шаг 03

### Размеры и соединения:

Знание размеров имеет огромное значение. Помимо установки, необходимо предусмотреть достаточно места для технического обслуживания и ухода за оборудованием. На всасывающем и нагнетательном патрубках насоса должны быть установлены соединительные фитинги, чтобы облегчить процедуру обслуживания. Как правило, для насосов-дозаторов химикатов используются шланговые компрессионные фитинги, штуцеры и фланцы.



Испытательная установка

## ШАГ 04

### Способ управления:

Оператор должен знать, как будет использоваться насос: вручную в непрерывном режиме, в режиме старт-стоп или в режиме по управлению сигналом. Дозирующие насосы WRS позволяют выбрать либо полное ручное управление насосом, либо дистанционное управление. Для серий MA/MB возможно использование дополнительного привода или частотно-регулируемого двигателя.



Упаковка и хранение

# **СЕРИЯ PICOL**

## **МОДЕЛЬ ML/MLS**

*Дозирующий насос небольшого размера для  
общего применения*

### **ОТЛИЧИТЕЛЬНЫЕ ОСОБЕННОСТИ**

- Антикоррозийные материалы.
- Высокая точность и воспроизводимость дозирования.
- Электромагнитная совместимость печатной платы предотвращает прерывание работы электромагнитного клапана.
- Водо- и термостойкая печатная плата.
- Двухшаровой обратный клапан на входе и выходе повышает точность нагнетания.
- Ручное регулирование расхода в режиме работы и холостого хода.
- Поставляется с комплектующими, в которые входят полиэтиленовая трубка, донный клапан, прокладка «восьмерка», инжекционный клапан, предохранительный клапан.

### Дисплей

Светодиодный дисплей для регулировки расхода в % и настройки.

### Входное и выходное отверстие

Двухшаровой обратный клапан на входе и выходе.  
Обеспечивает точность дозирования.

### Насосная головка

Антикоррозионный материал  
– PVC  
– PVDF  
– SS316



Источник питания  
220 В или 110 В

### Порт сигнального управления

Позволяет управлять насосом по импульсному сигналу 4-20 мА (доступно только для моделей серии MLS)

### Кнопки управления

Простая конструкция с тремя кнопками для запуска/остановки, работы и настройки насоса.



Серия ML



Серия MLS

Все модели серий ML и MLS поставляются со следующими комплектующими:  
*\*Модели серии MLS поставляются с дополнительным сигнальным кабелем.*



- Шланг
- Балласт шланга
- Донный клапан
- Клапан впрыска
- Функциональный клапан



Дополнительный сигнальный клапан для моделей серии MLS.

# МОДЕЛЬ ML/MLS



Коррозионностойкая насосная проточная часть



МОДЕЛЬ ML



МОДЕЛЬ MLS

## РАСШИРОФВКА КОДА МОДЕЛЕЙ ML И MLS

### ML XXXX/XX/XX



#### МОДЕЛЬ

ML = Ручное управление  
MLS = Сигнальное управление

#### МАТЕРИАЛ

P = PVC  
F = PVDF  
S = SS316  
X = Специальное исполнение

#### СОЕДИНЕНИЕ

R = Стандартное  
X = Специальное

#### НАПРЯЖЕНИЕ ПИТАНИЯ

1 = 220 В  
2 = 110 В

#### ТИП ВИЛКИ

A = Америка  
C = Китай  
E = Европа  
G = Англия  
I = Австралия/Новая Зеландия/Тайвань  
N = Нет  
X = Специальная

*\*Информацию о размере см. в таблице подбора модели на правой странице.*

Например, требуемый расход составляет 9 л/час при давлении 2 бар, материал – PVC, и ручное управление. В этом случае подойдет модель ML0010/PR/1E. Это насос с номинальным расходом 10 л/час при давлении 3 бар, материалом насосной головки из PVC, стандартным компрессионным фитингом для шланга 5/8, ручным управлением, питание 220 В, европейская вилка.

### ОБЩИЕ ПАРАМЕТРЫ:

Расход	1~20 л/ч
Давление	10~1,5 бар
Количество насосных головок	1
Регулировка расхода	Регулировка частоты
Индикация расхода	Цифровой дисплей
Высота всасывания	2 метра
Класс IP-защиты	IP 65
Тип впускного/выпускного обратного клапана	Двухшаровой клапан
Точность	± 2% при расчетном расходе 30~100%
Вес (PVC)	Брутто: 3,5 кг Нетто: 4 кг
Привод	Встроенный электромагнитный клапан
Мощность	28 Вт
Уровень шума	<65 дБ
Диапазон вязкости	0,3~100 cps



## ТАБЛИЦА МАТЕРИАЛОВ ПРОТОЧНОЙ ЧАСТИ:

Материал Код	Насосная головка	Мембрана	Входной и выходной обратный клапан			
			Корпус	Седло	Шар	Уплотнение
P	PVC	Композитный материал на основе PTFE	PVC	PVC	Керамика	FKM/EPDM
F	PVDF	Композитный материал на основе PTFE	PVDF	PVDF	Керамика	FKM/EPDM
S	SS316	Композитный материал на основе PTFE	SS316	SS316	SS316	FKM/EPDM

## ТАБЛИЦА ПОДБОРА МОДЕЛИ:

Модель	Расход (л/ч)	Давление (бар)	Ход/мин (мин-1)	Стандартное соединение		
	50/60 Гц			PVC	PVDF	SS316
ML(S)0001	1	10	80	Компрессионный шланговый фитинг 5/8		
ML(S)0002	2	10	140			
ML(S)0004	4	8	180			
ML(S)0005	5	5	140			
ML(S)0008	8	4	170			
ML(S)0010	10	3	130			
ML(S)0012	12	3	150			
ML(S)0015	15	2	160			
ML(S)0020	20	1,5	180			

## ГАБАРИТНЫЕ РАЗМЕРЫ:

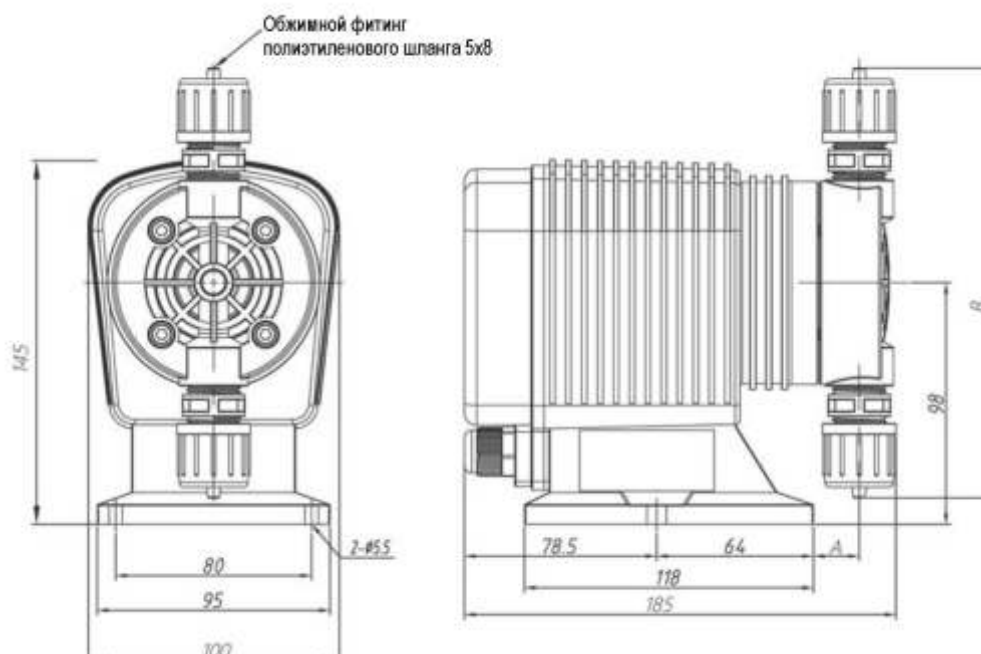

Все размеры приведены в мм.

МАТЕРИАЛ	A	B
PVC	18	175
PVDF	18	175
SS316	17	158

# **СЕРИЯ EIGNAL**

## **МОДЕЛЬ EML**

*Многофункциональный дозирующий насос*

### **ОТЛИЧИТЕЛЬНЫЕ ОСОБЕННОСТИ**

- Многофункциональный дозирующий насос для химикатов с усовершенствованной микропроцессорной платой управления.
- Большой светодиодный дисплей отображает аналоговый расход, % расхода и накопленный дозированный объем.
- Водо- и термостойкая печатная плата. Электромагнитная совместимость печатной платы предотвращает прерывание работы электромагнитного клапана.
- Функция контроля по аналоговому сигналу 4-20 мА.
- Возможность умножения и деления импульсного сигнала.
- Связь по интерфейсу RS485 с одним или несколькими насосами.
- Прямое управление по индикатору уровня для функции пуска/остановки.

### Дисплей

Большой светодиодный дисплей. Отображает информацию о работе насоса.

### Входное и выходное отверстие

Двухшаровый обратный клапан на входе и выходе.  
Обеспечивает точность дозирования.

### Насосная головка

Антикоррозионный материал  
– PVC  
– PVDF  
– SS316



### Источник питания

220 В или 110 В

### Порт сигнального управления

Все модели EML оснащены портом сигнального управления. Позволяет управлять насосом удаленно по аналоговому сигналу 4–20 мА, посредством импульсного сигнала или через интерфейс RS485. Внешний индикатор уровня можно подключить непосредственно к насосу.

### Кнопки управления

Простая конструкция с тремя кнопками для запуска/остановки, работы и настройки насоса.

Все модели EML поставляются со следующими комплектующими:

- Шланг
- Балласт шланга
- Донный клапан
- Клапан впрыска
- Функциональный клапан
- Сигнальный порт



# МОДЕЛЬ EML



Коррозионностойкая насосная головка



Большой экран для удобства управления



Управление по нескольким сигналам  
- аналоговый 4-20 мА;  
- импульсный;  
- RS485.

## РАСШИРОФВКА КОДА МОДЕЛИ EML

### EML XXXX/XX/XX



#### РАЗМЕР

См. таблицу подбора моделей на стр. 13.

#### МАТЕРИАЛ

P = PVC  
F = PVDF  
S = SS316  
X = Специальное исполнение

#### СОЕДИНЕНИЕ

R = Стандартное  
X = Специальное

#### ТИП ВИЛКИ

A = Америка  
C = Китай  
E = Европа  
G = Англия  
I = Австралия/Новая Зеландия/Тайвань  
N = Нет  
X = Специальная

#### НАПРЯЖЕНИЕ

#### ПИТАНИЯ

1 = 220 В  
2 = 110 В

Например, требуемый расход составляет 7 л/час при давлении 4 бар, материал – PVC. В этом случае подойдет модель EML0008/PR/1E. Это насос с номинальным расходом 8 л/час при давлении 5 бар, материалом насосной головки из PVC, стандартным компрессионным фитингом для шланга 5/8, совместимостью с источником питания 220 В, европейская вилка.

## ОБЩИЕ ПАРАМЕТРЫ:

Расход	1~20 л/ч
Давление	10~1,5 бар
Количество насосных головок	1
Способ управления	Ручной, по аналоговому сигналу 4-20 мА, по импульсному сигналу, по интерфейсу RS485.
Индикация расхода	Цифровой дисплей
Высота всасывания	2 метра
Класс IP-защиты	IP 65
Тип впускного/выпускного обратного клапана	Двухшаровой клапан
Точность	± 2% при расчетном расходе 30~100%
Вес (PVC)	Брутто: 3,5 кг Нетто: 4 кг
Привод	Встроенный электромагнитный клапан
Мощность	28 Вт
Уровень шума	<65 дБ
Диапазон вязкости	0,3~100 cps

## ТАБЛИЦА МАТЕРИАЛОВ ПРОТОЧНОЙ ЧАСТИ:

Материал Код	Насосная головка	Мембрана	Входной и выходной обратный клапан			
			Корпус	Седло	Шар	Уплотнение
P	PVC	Композитный материал на основе PTFE	PVC	PVC	Керамика	FKM/EPDM
F	PVDF	Композитный материал на основе PTFE	PVDF	PVDF	Керамика	FKM/EPDM
S	SS316	Композитный материал на основе PTFE	SS316	SS316	SS316	FKM/EPDM

## ТАБЛИЦА ПОДБОРА МОДЕЛИ:

Модель	Расход (л/ч)	Давление (бар)	Ход/мин (мин-1)	Стандартное соединение		
	50/60 Гц			PVC	PVDF	SS316
EML0001	1	10	80	Компрессионный фитинг для полиэтиленового шланга 5/8		
EML0002	2	10	140			
EML0004	4	8	180			
EML0005	5	5	140			
EML0008	8	4	170			
EML0010	10	3	130			
EML0012	12	3	150			
EML0015	15	2	160			
EML0020	20	1,5	180			

## ГАБАРИТНЫЕ РАЗМЕРЫ:

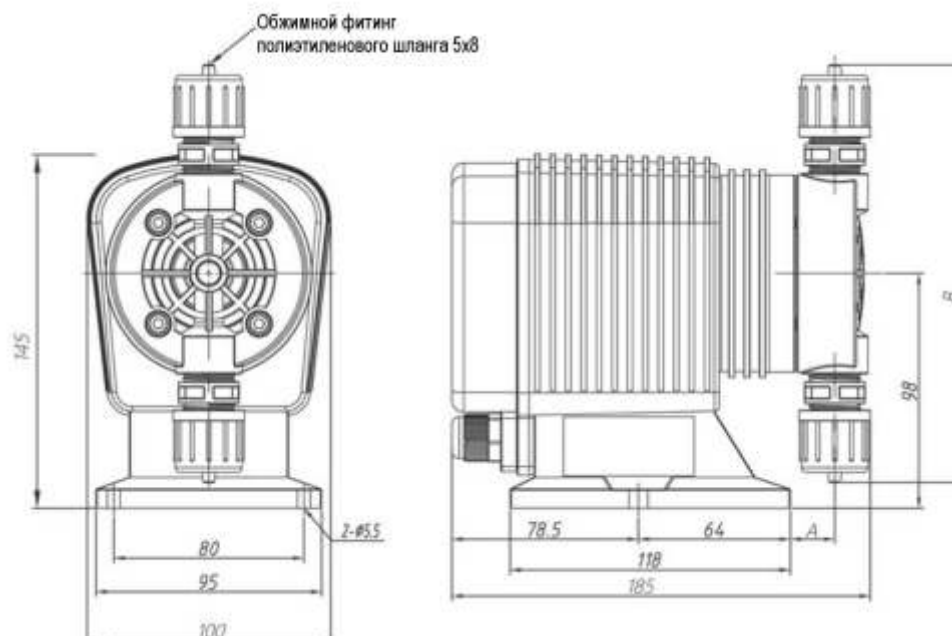

Все размеры приведены в мм.

МАТЕРИАЛ	A	B
PVC	18	175
PVDF	18	175
SS316	17	158

# **СЕРИЯ EIGNAL**

# **МОДЕЛЬ EMG**

*Многофункциональный дозирующий насос*

## **ОТЛИЧИТЕЛЬНЫЕ ОСОБЕННОСТИ**

- Многофункциональный дозирующий насос для химикатов с усовершенствованной микропроцессорной платой управления.
- Сенсорный экран обеспечивает простое управление.
- Полностью ручное управление.
- Функция управления по импульсному сигналу.
- Функция контроля по аналоговому сигналу 4-20 мА.
- Встроенная функция дозирования по таймеру.
- Встроенная функция периодического цикла.
- Встроенная функция контроля по уровню.
- Функция удаленного запуска и остановки.
- Функция управления по интерфейсу RS485.

### Входное и выходное отверстие

Двухшаровой обратный клапан для моделей с низким расходом, одношаровой обратный клапан для моделей с большим расходом. Обеспечивает точность нагнетания.

### Проточная часть

Антикоррозионный материал

- PVDF
- SS316

### Дисплей с сенсорным экраном

Большой дисплей с сенсорным экраном. Отображает информацию о работе насоса и обеспечивает удобство управления.



### Встроенный шаговый двигатель

Высокоточный шаговый двигатель применяется на всех моделях EMG. Обеспечивает повышенную точность дозирования.

### Порт сигнального управления

Все модели EMG оснащены портом мультисигнального управления. Позволяет управлять насосом по аналоговому сигналу 4–20 мА, импульсному сигналу или через интерфейс RS485 по протоколу Mod bus. Внешний индикатор уровня можно подключить непосредственно к насосу.



Все модели поставляются с одним сигнальным кабелем длиной 2 метра. В комплект поставки моделей EMG0025 и ниже, оснащенных компрессионными фитингами для шлангов на входе и выходе, входят стандартные комплектующие, перечисленные ниже. \*Не поставляется для моделей EMG0040 и выше.



Трубка

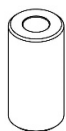

Балласт



Клапан  
впрыска



Донный  
клапан

# МОДЕЛЬ EMG



Коррозионностойкая проточная часть



Управление через сенсорный экран

## РАСШИФРОВКА ОБОЗНАЧЕНИЯ МОДЕЛИ EMG

### EMG XXXX/XX/XX

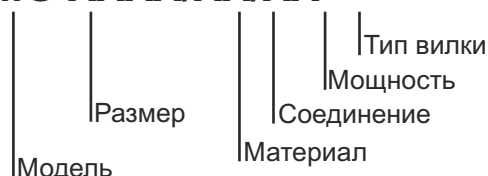

#### МАТЕРИАЛ

F = PVDF  
S = SS316  
X = Специальное исполнение

#### СОЕДИНЕНИЕ

R = Стандартное  
P = Резьба RC  
S = Приварная муфта  
X = Специальное

#### НАПРЯЖЕНИЕ

ПИТАНИЯ  
1 = 220 В  
X = Специальная

#### ТИП ВИЛКИ

A = Америка  
C = Китай  
E = Европа  
G = Англия  
I = Австралия/Новая Зеландия/Тайвань  
N = Нет  
X = Специальная

*\*Информацию о габаритах см. в таблице подбора модели на правой странице.*

Например, требуемый расход составляет 30 л/час при давлении 6 бар, материал – PVDF. В этом случае подойдет модель EMG0040/FP/1E. Это насос с номинальным расходом 40 л/час при давлении 10 бар, материалом насосной головки из PVDF, стандартным фитингом RC 1/2", питание 220 В.

## ОБЩИЕ ПАРАМЕТРЫ:

Расход	До 150 л/ч
Давление	10~5,0 бар
Количество насосных головок	1
Способ управления	Ручное Встроенный счетчик циклов, таймер, контроль объема Аналоговый сигнал Сигнал RS485 Внешний вход ВКЛ/ВЫКЛ и предупреждения
Индикация расхода	Цифровой дисплей
Высота всасывания	±2 метра
Класс IP-защиты	IP 65
Тип впускного/выпускного обратного клапана (модели с расходом 40 л/ч и ниже)	Двухшаровой клапан
Тип впускного/выпускного обратного клапана (модели с расходом 60 л/ч и ниже)	Одношаровой клапан
Точность	± 1% при расчетном расходе 30~100%
Длина одиночного кабеля	2 метра
Вес (PVC)	Вес нетто 5,5 кг, вес брутто 6,5 кг
Привод	Встроенный шаговый двигатель
Мощность	80 Вт
Уровень шума	<65 дБ
Диапазон вязкости	До 1000 cps



## ТАБЛИЦА МАТЕРИАЛОВ ПРОТОЧНОЙ ЧАСТИ:

Материал Код	Насосная головка	Мембрана	Входной и выходной обратный клапан			
			Корпус	Седло	Шар	Уплотнение
F	PVDF	Композитный материал на основе PTFE	PVDF	PVDF	Керамика	FKM/EPDM
S	SS316	Композитный материал на основе PTFE	SS316	SS316	Керамика	FKM/EPDM

## ТАБЛИЦА ПОДБОРА МОДЕЛИ:

Модель	Расход (л/ч)	Давление (бар)	Ход/мин (мин-1)	Стандартное соединение	
	50/60 Гц			PVDF	SS316
EMG0015	15	10	144	Компрессионный фитинг для полиэтиленового шланга 6*9	Приварная муфта 8x14 из нержавеющей стали
EMG0025	25				
EMG0040	40				
EMG0060	60	7		RC 1/2" Внутренняя резьба	Приварная муфта из нержавеющей стали 10x16
EMG0080	80				
EMG0100	100				
EMG0120	120				
EMG0150	150	5	180		

## ГАБАРИТНЫЕ РАЗМЕРЫ:

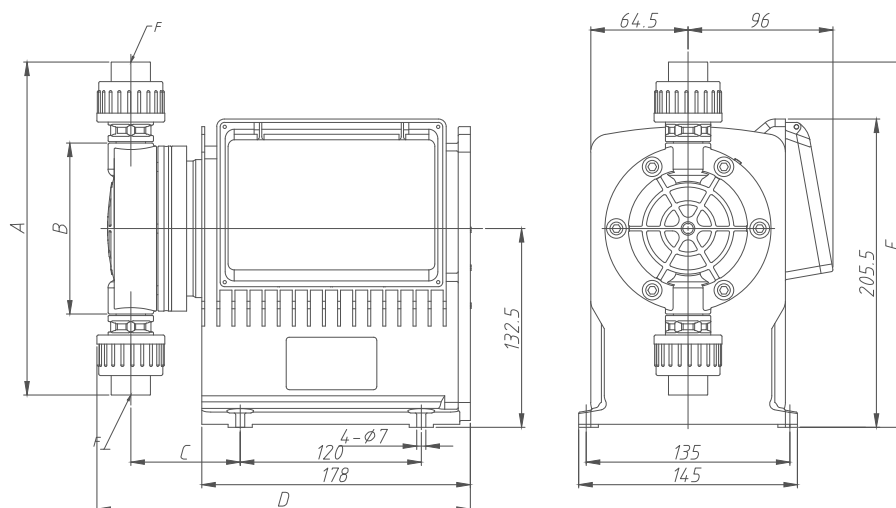

Все размеры приведены в мм.

Модель	Материал	A	B	C	D	E
EMG0015 ~ 0025	PVDF	220	90	70,5	245,5	242,5
EMG0040	PVDF	220	90	70,5	245,5	242,5
EMG0015-0040	SS316	230	90	73,5	242,5	247,5
EMG0060 ~0150	PVDF	234	110	72,5	247,5	249,5
	SS316	256	110	72,5	247,5	260,5

# СЕРИЯ *STRUST*

## МОДЕЛЬ MG

*Компактный и надежный  
дозирующий насос*

### ОТЛИЧИТЕЛЬНЫЕ ОСОБЕННОСТИ

- Специально разработан для работы с агрессивными жидкостями. Различные варианты материалов для разных областей применения.
- Высокая точность и воспроизводимость дозирования.
- Полная герметичность.
- Компактная модульная конструкция. Компактность при высокой производительности.
- Низкое энергопотребление.
- Плавная регулировка расхода.
- Возможность регулировки расхода в режиме работы и ожидания.
- Простота замены деталей.
- Многослойная мембрана, обеспечивающая длительный срок службы.

### Двигатель

Низкоскоростной двигатель компактных размеров и с низким уровнем шума. Специально разработан для применения в дозирующих насосах

### Входное и выходное отверстие

Двухшаровой обратный клапан для моделей с низким расходом, одношаровой обратный клапан для моделей с большим расходом. Обеспечивает точность нагнетания.

### Замок ручки регулировки

Позволяет блокировать ручку регулировки.



### Компактный корпус

Прочный и надежный алюминиевый корпус позволяет устанавливать насос в ограниченном пространстве и при этом сохранять его производительность, несмотря на вибрацию во время работы.

### Ручка регулировки расхода

Позволяет регулировать расход в диапазоне от 10 до 100 % от номинального расхода

В комплект поставки моделей MG0040 и ниже, оснащенных компрессионными фитингами для шлангов на входе и выходе, входят стандартные комплектующие, перечисленные ниже. \*Не поставляется для моделей MG0060 и выше.



Трубка

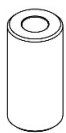

Балласт



Клапан  
впрыска



Донный  
клапан

# МОДЕЛЬ MG



PVC



PVDF



SS316

## РАСШИФРОВКА ОБОЗНАЧЕНИЯ МОДЕЛИ MG

### MG XXXX/XX/XX



#### МАТЕРИАЛ

P = PVC  
 F = PVDF  
 S = SS316  
 X = Специальное исполнение

#### СОЕДИНЕНИЕ

R = Компрессионный шланговый фитинг  
 Q = Клеевое соединение  
 S = Муфта из нержавеющей стали  
 P = Внутренняя резьба RC  
 X = Специальное исполнение

#### ДВИГАТЕЛЬ

1 = Двигатель 380 В  
 2 = Двигатель 220 В

#### ТИП ВИЛКИ

A = Америка  
 C = Китай  
 E = Европа  
 G = Англия  
 I = Австралия/Новая Зеландия/Тайвань  
 N = Нет  
 X = Специальная

*\*Информацию о габаритах см. в таблице подбора модели на правой странице.  
 \*При выборе соединения учитывайте, что некоторые варианты предназначены только для определенного материала.  
 Для получения дополнительной информации свяжитесь с вашим поставщиком.*

## ТАБЛИЦА МАТЕРИАЛОВ ПРОТОЧНОЙ ЧАСТИ:

Код материала	Насосная головка	Мембрана	Входной и выходной обратный клапан			
			Корпус	Седло	Шар	Уплотнение
P	PVC	Композитный материал на основе PTFE	PVC	PVC	Керамика	FKM/EPDM
F	PVDF	Композитный материал на основе PTFE	PVDF	PVDF	Керамика	FKM/EPDM
S	SS316	Композитный материал на основе PTFE	SS316	SS316	SS316	FKM/EPDM

## ОБЩИЕ ПАРАМЕТРЫ:

Расход	15~150 л/ч
Давление	10~4 бар
Количество насосных головок	1
Регулировка расхода	Регулировка длины хода штока
Индикация расхода	Аналоговый дисплей
Высота всасывания	2 метра
Тип впускного/выпускного обратного клапана (модели с расходом 40 л/ч и ниже)	Двухшаровой клапан
Тип впускного/выпускного обратного клапана(модели с расходом 60 л/ч и ниже)	Одношаровой клапан
Точность	± 1% при расчетном расходе 30~100%
Вес (PVC)	Брутто: 8,5 кг Нетто: 9,5 кг
Привод	Электродвигатель
Мощность	60 Вт
Уровень шума	<65 дБ
Диапазон вязкости	0,3~1000 cps

## ТАБЛИЦА ПОДБОРА МОДЕЛИ:

Модель	Расход (л/ч)		Давление (бар)	Ход/мин (мин-1)	Стандартное соединение		
	50 Гц	60 Гц			PVC	PVDF	SS316
MG0015	15	18	10	130	Компрессионный шланговый фитинг 6x9	RC 1/2" Внутренняя резьба	8x14 Приварная муфта из нержавеющей стали
MG0025	25	30	10	86			
MG0040	40	48	7	130			
MG0060	60	72	6	86	Клеевое соединение	RC 1/2" Внутренняя резьба	Приварная муфта из нержавеющей стали 10x16
MG0080	80	96	5	86			
MG0100	100	120	4	130			
MG0120	120	144	4	130			
MG0150	150	180	3	130			

## ГАБАРИТНЫЕ РАЗМЕРЫ:

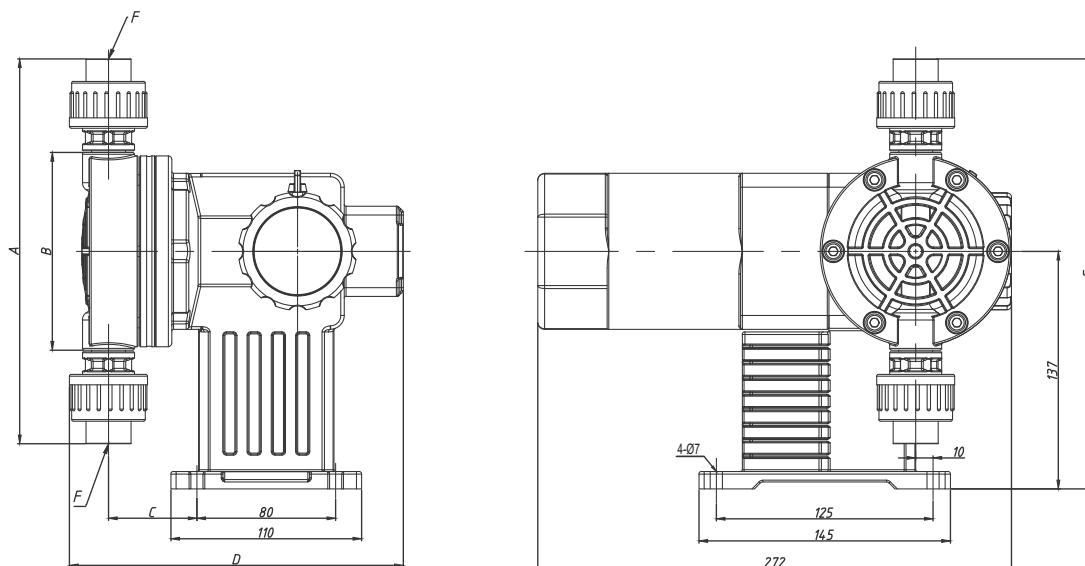

Все размеры приведены в мм.

Модель	Материал	A	B	C	D	E
MG0015 ~ 0040	PVC	188	90	50	183	225
	PVDF	220	90	50	191	247
	SS316	230	90	52	187	252
MG0060 ~ 0150	PVC	222	110	52	193	248
	PVDF	234	110	52	193	254
	SS316	256	110	51	192	265

# СЕРИЯ STRUST

## МОДЕЛЬ МА

*Надежный дозирующий насос для тяжелых условий эксплуатации*

### ОТЛИЧИТЕЛЬНЫЕ ОСОБЕННОСТИ

- Расход до 500 л/час со сменным частотно-регулируемым двигателем или взрывозащищенным двигателем.
- Специально разработан для работы с агрессивными жидкостями. Различные варианты материалов для разных областей применения.
- Высокая точность и воспроизводимость дозирования.
- Плавная регулировка расхода в режиме работы и холостого хода.
- Возможность регулировки расхода в режиме работы и холостого хода.
- Простота замены деталей.
- Многослойная мембрана, обеспечивающая длительный срок службы.



**Сменный двигатель IEC**

В стандартном исполнении, с регулируемой скоростью и во взрывозащищенном исполнении.

**Маслоналивное отверстие**

Верхнее отверстие для заливки масла. Предотвращает разбрызгивание масла.

**Насосная головка**

По запросу доступны различные материалы: PVC, PVDF и SS316.

**Входное и выходное отверстие**

Позволяет выбрать вариант соединения: стандартное или фланцевое.

**Корпус насоса**

Прочный и надежный корпус насоса изготовлен из алюминия, и обеспечивает устойчивость насоса в процессе эксплуатации.

**Индикатор уровня масла**

Позволяет контролировать уровень масла внутри.

**Ручка регулировки расхода**

Позволяет регулировать расход в диапазоне от 10 до 100 % от номинального расхода насоса.

# МОДЕЛЬ МА



PVC



PVDF



SS316L

## РАСШИФРОВКА ОБОЗНАЧЕНИЯ МОДЕЛИ МА

### МА XXXX/XX/X

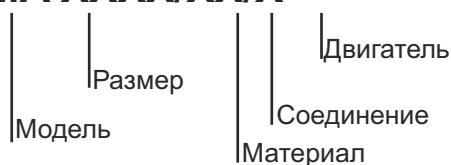

#### МАТЕРИАЛ

P = PVC  
F = PVDF  
S = SS316  
X = Специальное исполнение

#### СОЕДИНЕНИЕ

R = Компрессионный шланговый фитинг  
Q = Клеевое соединение  
S = Муфта из нержавеющей стали  
P = Внутренняя резьба RC  
X = Специальное исполнение

#### ДВИГАТЕЛЬ

0 = Нет двигателя  
1 = Двигатель IEC в стандартном исполнении  
2 = Частотно-регулируемый двигатель IEC  
3= Взрывозащищенный двигатель IEC  
4 = Частотно-регулируемый двигатель IEC во взрывозащищенном исполнении  
5 = Специальное исполнение

\*Информацию о габаритах см. в таблице подбора модели на правой странице.

\*При выборе соединения учитывайте, что некоторые варианты предназначены только для определенного материала.

Для получения дополнительной информации свяжитесь с вашим поставщиком.

## ТАБЛИЦА МАТЕРИАЛОВ ПРОТОЧНОЙ ЧАСТИ:

Код материала	Насосная головка	Мембрана	Входной и выходной обратный клапан			
			Корпус	Седло	Шар	Уплотнение
P	PVC	Композитный материал на основе PTFE	PVC	PVC	Керамика	FKM/EPDM
F	PVDF	Композитный материал на основе PTFE	PVDF	PVDF	Керамика	FKM/EPDM
S	SS316	Композитный материал на основе PTFE	SS316	SS316	SS316	FKM/EPDM

## ОБЩИЕ ПАРАМЕТРЫ:

Расход	15~500 л/ч
Давление	10~5 бар
Количество насосных головок	1
Регулировка расхода	Регулировка длины хода штока
Индикация расхода	Аналоговый дисплей
Высота всасывания	2 метра
Класс IP-защиты	IP 55
Тип впускного/выпускного обратного клапана	Одношаровой клапан
Точность	± 2% при расчетном расходе 30~100%
Вес	Брутто: 12 кг Нетто: 15 кг
Привод	Сменный двигатель IEC
Мощность	0,25~0,37 кВт
Уровень шума	<65 дБ
Диапазон вязкости	0,3~1000 cps



## ТАБЛИЦА ПОДБОРА МОДЕЛИ:

Модель	Расход (л/ч)		Давление (бар)	Мощность (кВт)	Ход/мин (мин-1)	Стандартное соединение		
	50 Гц	60 Гц				PVC	PVDF	SS316
MA0015	15	18	10	0,25	48	Компрессионный шланговый фитинг 6*9	RC 1/2" Внутренняя резьба	8*14 Фитинг для сварки враструб
MA0025	25	30						
MA0040	40	48						
MA0060	60	72	8	0,25	96	Клеевое соединение	RC 1/2" Внутренняя резьба	10*16 Фитинг для сварки враструб
MA0080	80	96						
MA0120	120	144						
MA0180	180	216	7	0,37	144	RC 3/4" Внутренняя резьба	15*22 Фитинг для сварки враструб	
MA0250	250	300						
MA0320	320	384						
MA0420	400	480	5	0,37				
MA0500	500	600						

## ГАБАРИТНЫЕ РАЗМЕРЫ:

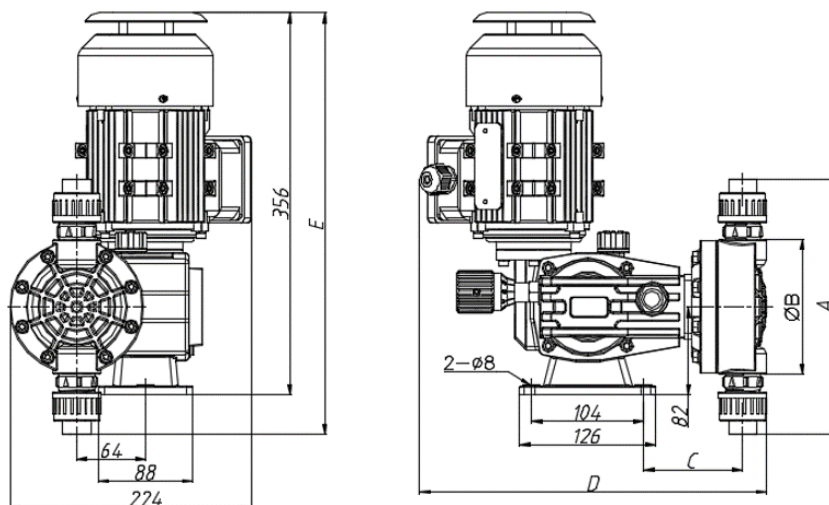

Все размеры приведены в мм.

Модель	Материал	A	B	C	D	E
MA0010 ~ 0030	PVC	176	90	84	303	362
	PVDF	220	90	84	307	384
	SS316	230	90	86	310	390
MA0040 ~ 0120	PVC	238	124	92	320	393
	PVDF	203	124	94	325	375
	SS316	270	124	86	310	410
MA0180 ~ 0320	PVC	256	140	92	320	402
	PVDF	223	140	96	327	390
	SS316	300	140	94	320	425
MA0400 ~ 0500	PVC	256	140	92	320	402
	PVDF	232	140	96	327	390
	SS316	300	140	93	320	425

# СЕРИЯ STRUST

## МОДЕЛЬ MB

*Дозирующий насос большой производительности для тяжелых условий эксплуатации*

### ОТЛИЧИТЕЛЬНЫЕ ОСОБЕННОСТИ

- Расход до 1800 л/час со сменным частотно-регулируемым двигателем или взрывозащищенным двигателем.
- Специально разработан для работы с агрессивными жидкостями. Различные варианты материалов для разных областей применения.
- Высокая точность и воспроизводимость дозирования.
- Плавная регулировка расхода в режиме работы и холостого хода.
- Возможность регулировки расхода в режиме работы и холостого хода.
- Простота замены деталей.
- Многослойная мембрана, обеспечивающая длительный срок службы.

### Сменный двигатель IEC

В стандартном исполнении, с регулируемой скоростью и во взрывозащищенном исполнении.

### Замок ручки регулировки

Позволяет фиксировать ручку регулировки.

### Маслоналивное отверстие

Верхнее отверстие для заливки масла. Предотвращает разбрызгивание масла.

### Насосная головка

По запросу доступны различные материалы: PVC, PVDF и SS316.

### Входное и выходное отверстие

Позволяет выбрать вариант соединения: стандартное или фланцевое.

### Корпус насоса

Прочный и надежный корпус насоса изготовлен из алюминия, и обеспечивает устойчивость насоса в процессе эксплуатации.

### Ручка регулировки расхода

Позволяет регулировать расход в диапазоне от 10 до 100 % от номинального расхода насоса.

# МОДЕЛЬ МВ



PVC



PVDF



SS316L

## РАСШИФРОВКА ОБОЗНАЧЕНИЯ МОДЕЛИ МВ

### (2) МВ ХХХХ/ХХ/Х



#### МАТЕРИАЛ

P = PVC  
F = PVDF  
S = SS316  
X =  
Специальное  
исполнение

#### СОЕДИНЕНИЕ

R = Компрессионный  
шланговый фитинг  
Q = Клеевое соединение  
S = Муфта из нержавеющей  
стали  
P = Внутренняя резьба RC  
X = Специальное исполнение

#### ДВИГАТЕЛЬ

0 = Нет двигателя  
1 = Двигатель IEC в стандартном  
исполнении  
2 = Частотно-регулируемый двигатель IEC  
3= Взрывозащищенный двигатель IEC  
4 = Частотно-регулируемый двигатель IEC  
во взрывозащищенном исполнении  
5 = Специальное исполнение

*\*Информацию о габаритах см. в таблице подбора модели на правой странице.*

*\*При выборе соединения учитывайте, что некоторые варианты предназначены только для определенного материала.*

*Для получения дополнительной информации свяжитесь с вашим поставщиком.*

## ТАБЛИЦА МАТЕРИАЛОВ ПРОТОЧНОЙ ЧАСТИ:

Код материала	Насосная головка	Мембрана	Входной и выходной обратный клапан			
			Корпус	Седло	Шар	Уплотнение
P	PVC	Композитный материал на основе PTFE	PVC	ПВХ	Керамика	FKM/EPDM
F	PVDF	Композитный материал на основе PTFE	PVDF	PVDF	Керамика	FKM/EPDM
S	SS316	Композитный материал на основе PTFE	SS316	SS316	SS316	FKM/EPDM

## ОБЩИЕ ПАРАМЕТРЫ:

Расход	250~1800 л/ч
Давление	10~3 бар
Количество насосных головок	1
Регулировка расхода	Регулировка длины хода штока
Индикация расхода	Аналоговый дисплей
Высота всасывания	2 метра
Класс IP-защиты	IP 55
Тип впускного/выпускного обратного клапана	Одношаровой клапан
Точность	± 2% при расчетном расходе 30~100%
Вес (PVC)	Брутто: 34 кг Нетто: 37 кг
Привод	Сменный двигатель IEC
Мощность	0,75~1,1 кВт
Температура окружающей среды	-15~60 °C
Диапазон вязкости	0,3~1000 cps

## ТАБЛИЦА ПОДБОРА МОДЕЛИ:

Для моделей с двумя насосными головками расход следует умножать на два.

Модель	Расход (л/ч)		Давление (бар)	Мощность (кВт)	Ход/мин (мин-1)	Стандартное соединение		
	50 Гц	60 Гц				PVC	PVDF	SS316
MB0250	250	300	10	0,75	48	Клеевое соединение	Внутренняя резьба RC 1"	
MB0320	320	380	10		48			
MB0500	500	600	10		96			
MB0680	680	800	7		96			
MB0760	760	900	5		144			
MB1000	1000	1160	4		144			
MB1200	1200	1400	4	1,1	96	Клеевое соединение	Внутренняя резьба RC 1 1/2"	
MB1600	1600	1900	3		144			
MB1800	1800	2160	3		144			

## ГАБАРИТНЫЕ РАЗМЕРЫ:

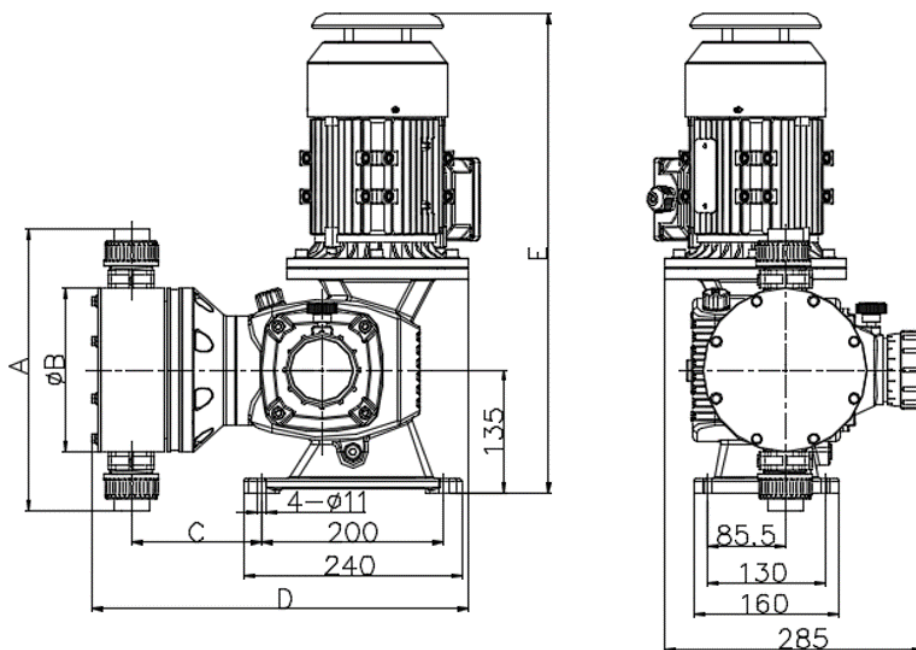

Все размеры приведены в мм.

Модель	Материал	A	B	C	D	E
MB0250 ~ 1000	PVC	31-	180	143	416	525
	PVDF	273	180	144	414	525
	SS316	280	180	135	390	525
MB1200 ~ 1800	PVC	410	220	153	431	560
	PVDF	342	220	150	437	560
	SS316	368	220	139	401	560

## СЕРИЯ KISTONE P

Поршневой дозирующий насос высокой точности



# Поршневой дозирующий насос высокой точности

## Серия Kistone P

Поршневой дозирующий насос серии Kistone P, в котором перекачиваемая жидкость вытесняется непосредственно поршнем (см. изображение с жидкостью, выделенной оранжевым цветом). Это означает, что поршень и поршневые уплотнения находятся в непосредственном контакте с жидкостью. Благодаря этой технологии мы предлагаем вам экономически эффективное решение для простых задач по дозированию с расходом до 3000 л/час и давлением на выходе до 500 бар. Технологии уплотнений WRS для поршневых насосов позволяют закачивать жидкости в процессы с высокой степенью точности выброса при высоком давлении без возникновения утечек.

## Характеристики

- Расход: 1 л/час ~3000 л/час
- Давление: макс. до 500 бар
- Макс. рабочая температура: +200 С
- Двигатель: 380В, 50/60Гц, IP55, класс F
- Точность дозирования  $\pm 1\%$
- Возможность установки взрывозащитного двигателя, частотно регулируемого двигателя

## Особенности

- Разработан в соответствии с API675
- Надежная, простая и легкая в обслуживании конструкция
- Для специальных целей можно добавить дополнительную головку насоса
- Дополнительно может быть добавлена теплоизоляция для горячего/холодного режима
- Запатентованная технология уплотнения WRS обеспечивает высокую точность выброса при высоком давлении без возникновения утечек
- Уникальная конструкция уплотнительного кольца увеличивает срок службы уплотнений насоса и требует меньшего обслуживания

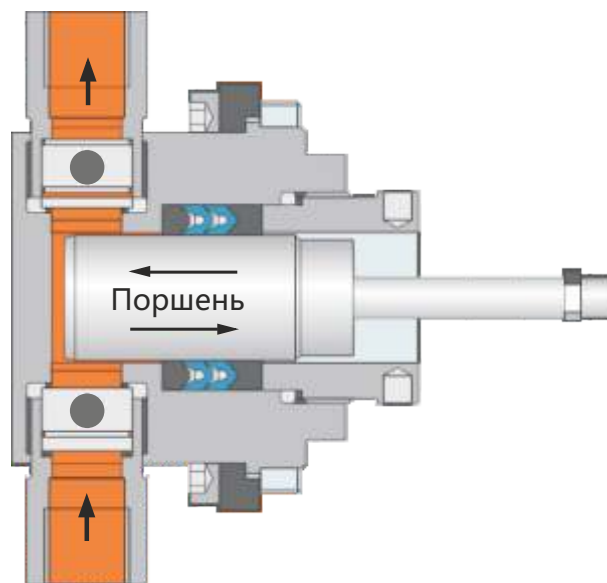

Чертеж поперечного сечения проточной части

## Применение

- Дозирование кислот и едких веществ для водоподготовки
- Дозирование этанола на нефтеперерабатывающих заводах и других высоковязких жидкостей
- Дозирование жирных кислот и щелочей в химическом производстве
- Нефтехимические добавки для катализаторов, реагентов, присадок
- Дозирование добавок для бетонной и целлюлозно-бумажной промышленности
- Дозирование фосфатов, коагулянтов и ингибиторов накипеобразования в процессе антикоррозионной и противонакипной обработки котлов

# Серия Kistone P

## Модели PS (50 Гц)

Диаметр поршня (мм)	Расход (л/ч)	Давление (бар)	Ход в мин. (мин-1)	Соединение	Мощность (кВт)
06	1	500	96	Ф6 Сварной шов	0.37
06	3	350			
08	5	300			
10	10	200			
16	22	80			
20	35	50		Ф10 Сварной шов	
25	55	30			
35	100	20			
38	125	16			
38	190	10			
42	240	6	144		

## Модели PM (50 Гц)

Диаметр поршня (мм)	Расход (л/ч)	Давление (бар)	Ход в мин. (мин-1)	Соединение	Мощность (кВт)
08	6.5	500	96	Ф6 Сварной шов	0.75
10	10	450			
16	22	200			
20	45	100			
25	70	70			
32	110	42			
38	160	28			
45	225	20			
50	280	16		Ф15 Сварной шов	
60	420	10			
55	500	10			
60	600	8	DN25 Фланец		
					144

## Модели PL (50 Гц)

Диаметр поршня (мм)	Расход (л/ч)	Давление (бар)	Ход в мин. (мин-1)	Соединение	Мощность (кВт)
12	15	500	96	Ф10 Сварной шов	1.5
16	32	400			
20	50	220			
25	80	120			
35	160	60			
38	200	52			
45	270	40			
50	330	32			
60	480	20		DN25 Фланец	
65	560	18			
70	650	16			
65	850	13	144		
70	1000	10			

## Модели PD (50 Гц)

Диаметр поршня (мм)	Расход (л/ч)	Давление (бар)	Ход в мин. (мин-1)	Соединение	Мощность (кВт)
16	52	500	96	Ф10 Сварной шов	4
20	70	400			
25	125	220			
32	225	125			
38	320	90			
45	450	70			
50	550	55			
55	680	46			
60	800	40		DN25 Фланец	
70	1100	28			
80	1450	22			
95	2000	16			
105	2500	11	144		
95	3000	10		DN40 Фланец	
105	3600	8			DN50 Фланец

### ПРИМЕЧАНИЕ:

1. SS316 является стандартным материалом головки насоса.
2. Все указанные выше значения относятся к насосу с одной головкой. Для насосов с двойной головкой расход должен быть умножен на 2.
3. Предохранительный клапан давления является необходимой частью любой системы дозирования.



## Преимущества дозирующих насосов серии Kistone P

Поршневые насосы компании WRS надежны, бесшумны, эффективны, экономичны, благодаря двойному цилиндрическому редуктору, практически не подвержены осевой нагрузке. Благодаря компактной и невесомой конструкции они идеально подходят для любой отрасли промышленности. Компания WRS тщательно изучает требования к каждой области применения и изготавливает насосы в соответствии со всеми техническими требованиями наших клиентов. Мы предлагаем широкий выбор материалов, специальные конструкции и покраску в соответствии с требованиями заказчика.

1



### Высокая точность

Несколько вариантов впускных и выпускных клапанов для различных применений (шаровой одноклапанный, шаровой двухклапанный и тарельчатый клапаны).

2



### Стабильность и надежность

Надежный червячный редуктор обеспечивает плавную и стабильную работу приводной части насоса, а также гарантирует длительный срок службы.

3



### Точная технология

Точная внутренняя конструкция привода снижает коэффициент трения и обеспечивает низкий износ и высокую производительность узлов привода.

4



### Устойчивость к коррозии

Все детали, взаимодействующие с жидкостью, изготовлены из высококачественной нержавеющей стали или никелевого сплава, что обеспечивает устойчивость к коррозии при воздействии химических веществ и длительный срок службы.

5



### Длительный режим работы

Рассчитан на длительную непрерывную работу. Технология уплотнения WRS увеличивает срок службы и экономическую эффективность в долгосрочной перспективе.

6



### Индивидуальная разработка

Изготовление модульных систем по индивидуальным требованиям заказчика. Компания WRS фокусируется на эффективной интеграции систем дозирования химических веществ и стремится предлагать клиентам лучшие решения.

# ГИДРАВЛИЧЕСКИЙ МЕМБРАННЫЙ ДОЗИРУЮЩИЙ НАСОС

Серия Draulico H



## Серия Draulico H

### Гидравлический мембранный дозирующий насос

Дозирующий насос серии Draulico H - это самый высокопроизводительный гидравлический мембранный дозирующий насос компании WRS. Внутри насоса мембрана совершает возвратно-поступательное движение под действием гидравлической жидкости, а сама жидкость перекачивается поршнем с возвратно-поступательным движением. Таким образом, один поршневой насос приводит в действие другой - мембранный. С одной стороны мембраны находится движущая гидравлическая жидкость, а с другой перекачиваемая жидкость. Под действием поршня движущая жидкость перемещает мембрану и, в свою очередь, перекачивает жидкость с другой стороны. Такое расположение исключает любой контакт между перекачивающим элементом и перекачиваемой жидкостью. Это позволяет предотвратить утечки и делает насос пригодным для работы с дорогостоящими, взрывоопасными или токсичными жидкостями.

### Преимущества

- Отличный напор и самовсасывающая способность
- Возможность работы на сухом ходу
- Устойчивость к абразивному износу и коррозии
- Эффективность перекачки остается на неизменном уровне
- Регулируемый расход в любой момент
- Устойчив к перегреву
- Высокая точность дозирования
- Мультинасосная головка для работы с большим расходом
- Подходит для зоны 1 IIC T4
- Широкий диапазон рабочих температур окружающей среды
- Широкий диапазон температур рабочей среды
- Доступно несколько типов подключения головки насоса
- Доступно управление посредством частотно-регулируемого привода
- Доступно управление длиной хода
- Дополнительно может быть добавлена система нагрева/охлаждения
- Дополнительные комплектующие

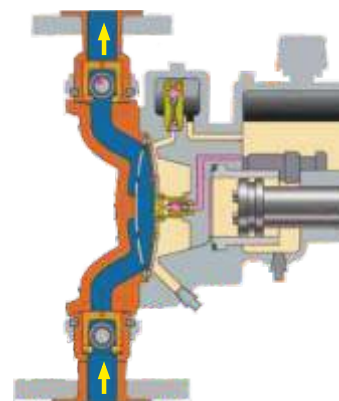

Чертеж поперечного сечения  
(\*другие модели могут иметь иное строение)

# WRS Серия Draulico H

## ОБЩИЕ ПАРАМЕТРЫ

ВНЕШНЯЯ СРЕДА	ВНУТРИ ИЛИ СНАРУЖИ ПОМЕЩЕНИЯ
	ВЗРЫВОЗАЩИЩЕННОЕ ИСПОЛНЕНИЕ
	ДИАПАЗОН ТЕМПЕРАТУР ОКРУЖАЮЩЕЙ СРЕДЫ ОТ -10С (-14°F) ДО +50°C (122°F)
РАБОЧАЯ СРЕДА	КОРРОЗИОННАЯ И НЕКОРРОЗИОННАЯ СРЕДА
	СОДЕРЖАНИЕ ТВЕРДЫХ ЧАСТИЦ ДО 5%
	ДИАПАЗОН ТЕМПЕРАТУР РАБОЧЕЙ СРЕДЫ ОТ -10 °С (-14 °F) ДО +120 °С (250 °F)
	ВЯЗКОСТЬ ОТ 1 ДО 1000 мПас
ГОЛОВКА НАСОСА	ОДИНАРНАЯ ИЛИ ДВОЙНАЯ МЕМБРАНА
	ДОПОЛНИТЕЛЬНОЕ УСТРОЙСТВО ДЛЯ ОПРЕДЕЛЕНИЯ УТЕЧКИ МЕМБРАНЫ
УПРАВЛЕНИЕ	РУЧНОЕ УПРАВЛЕНИЕ ДЛИНОЙ ХОДА 0-100% (РЕКОМЕНДУЕТСЯ ОТ 30%-100%)
	СИГНАЛЬНОЕ УПРАВЛЕНИЕ 4-20 МА, ВНЕШНИЙ СИГНАЛ ВКЛ/ВЫКЛ
ДВИГАТЕЛЬ	ДВИГАТЕЛЬ 380В/50ГЦ ИЛИ 220В/50ГЦ IP55 КЛАСС F. *СПЕЦИАЛЬНЫЕ ТРЕБОВАНИЯ
ЧУП	УПРАВЛЕНИЕ ПОСРЕДСТВОМ ЧАСТОТНО-РЕГУЛИРУЕМОГО ПРИВОДА (ПО ЗАПРОСУ)
API 675 СТАНДАРТ	ТОЧНОСТЬ УСТАНОВИВШЕГОСЯ РАСХОДА $\pm 0,5\%$ (ТРЕБУЕТСЯ $\pm 1\%$ ) ПРИ КОЭФФ. СНИЖЕНИЯ 10:1
	ТОЧНОСТЬ ЛИНЕЙНОСТИ $\pm 1\%$
	ТОЧНОСТЬ ПОВТОРЕНИЯ $\pm 1\%$

Серия Draulico H - таблица материалов

Проточная часть	Плоская мембрана		Впуск./Выпуск. клапан				Головка клапана	
	Пластик	Металл	Шар клапана	Седло клапана	Уплотнит. кольцо	Клапан В.		
Металл	316SS	PTFE	316	316	316	PTFE	316	316
	20 Alloy	PTFE	-	ZrO2	20 Alloy	PTFE	20 Alloy	20 Alloy
	HC Alloy	PTFE	-	ZrO2	HC Alloy	PTFE	HC Alloy	HC Alloy
Неметалл	PVDF	PTFE	-	ZrO2	PVDF	PTFE	PVDF	PVDF
	PVC	PTFE	-	ZrO2	PVC	PTFE	PVC	PVC

## ПАРАМЕТРЫ ПРОИЗВОДИТЕЛЬНОСТИ

### МОДЕЛИ HS [0-220Л/ч, 0-500Бар]

Диаметр (мм)	Расход (л/ч)	Давление (бар)	Ход в мин. (мин-1)	Ввод/ Вывод	Двигатель (кВт)
06	1.5	500	96	Ф6 Сварочный шов	0.37
08	3	350			
08	6	250	144	Ф10 Сварочный шов	
10	12	180			
12	18	125			
16	30	70			
20	55	40			
25	80	28			
28	100	22			
35	165	15			
40	220	10	Ф15 Сварочный шов		

### МОДЕЛИ NM [0-420Л/ч, 0-500Бар]

Диаметр (мм)	Расход (л/ч)	Давление (бар)	Ход в мин. (мин-1)	Ввод/ Вывод	Двигатель (кВт)
08	5.5	500	96	Ф6 Сварочный шов	0.75
12	14	300			
16	40	120	144	Ф10 Сварочный шов	
20	65	70			
25	100	52			
30	135	36			
32	170	30			
36	210	25			
40	265	20			
45	320	15			
50	420	10	DN25 Фланец		

### МОДЕЛИ NL [0-1600Л/ч, 0-500Бар]

Диаметр (мм)	Расход (л/ч)	Давление (бар)	Ход в мин. (мин-1)	Ввод/ Вывод	Двигатель (кВт)
10	10	500	96	Ф6 Сварочный шов	1.5
12	15	400			
16	45	220	144	Ф10 Сварочный шов	
20	75	150			
25	125	100			
32	200	55			
36	250	45		Ф15 Сварочный шов	
40	320	36			
45	400	30			
50	500	25			
55	600	20	DN25 Фланец		
60	720	16			
70	950	12			
80	1250	10	DN40 Фланец		
85	1450	80			
90	1600	60			

#### ПРИМЕЧАНИЕ:

1. Все значения расхода, приведенные в таблицах выше, основаны на величине указанного давления. Расход может измениться при изменении давления.
2. SS316 является стандартным материалом головки насоса. Любой другой материал или способ соединения должны быть указаны при покупке.
3. Номинальное давление для головки насоса из PVC составляет 10 бар при температуре среды 20С. Номинальное давление будет падать на 1,1 бар при каждом увеличении температуры на 5С.
4. Для конструкции головки с двумя насосами удвойте указанный расход.
5. Всегда включайте в насосную систему такие комплектующие, как предохранительный клапан, калибровочная колонка, демпфер пульсаций, клапаны обратного давления.

# Серия Draulico H

## МОДЕЛИ HD [0-3500л/ч, 0-500Бар]

Диаметр (мм)	Расход (л/ч)	Давление (бар)	Ход в мин. (мин-1)	Ввод/ Вывод	Двигатель (кВт)
12	40	500	144	Ф10 Сварочный шов	4
16	80	400			
20	125	250		DN25 Фланец	
25	200	160			
30	300	100		DN25 Фланец	
36	420	80			
45	660	50			
50	800	42			
55	1000	35			
60	1250	30		DN40 Фланец	
65	1400	25			
75	1900	20			
85	2400	16			
95	3000	10			
100	3500	8		DN50 Фланец	

## МОДЕЛИ HT [0-10500л/ч, 0-500Бар]

Диаметр (мм)	Расход (л/ч)	Давление (бар)	Ход в мин. (мин-1)	Ввод/ Вывод	Двигатель (кВт)
20	120	500	90	DN15 Фланец	11
25	200	450			
30	300	350			
36	450	250		DN25 Фланец	
45	710	150			
55	1000	100		DN40 Фланец	
60	1250	85			
65	1500	75			
75	2000	55			
85	2500	42			
95	3200	35		DN50 Фланец	
100	3600	30			
110	4300	25			
130	6000	18		DN65 Фланец	
140	7000	16			
150	8000	13			
170	10500	10	DN80 Фланец		

### ПРИМЕЧАНИЕ:

1. Все значения расхода, приведенные в таблицах выше, основаны на величине указанного давления. Расход может измениться при изменении давления.
2. SS316 является стандартным материалом головки насоса. Любой другой материал или способ соединения должны быть указаны при покупке.
3. Номинальное давление для головки насоса из PVC составляет 10 бар при температуре среды 20С. Номинальное давление будет падать на 1,1 бар при каждом увеличении температуры на 5С.
4. Для конструкции головки с двумя насосами удвойте указанный расход.
5. Всегда включайте в насосную систему такие комплектующие, как предохранительный клапан, калибровочная колонка, демпфер пульсаций, клапаны обратного давления.

## Преимущества дозирующих насосов серии Draulico H

Многолетний опыт работы в отрасли дозирования химических веществ, понимание потребностей наших клиентов позволяет компании WRS время от времени совершенствовать свою продукцию, помогая клиентам уменьшить износ деталей, обеспечить высокую эффективность работы насосов, высокую точность дозирования и, что не менее важно, предоставить безопасный и надежный продукт для любой отрасли. Компания WRS имеет сертификаты ISO9001, 14000 и маркировку CE, соответствие стандарту API 675, что позволяет ей соответствовать самым высоким мировым стандартам.

1



### Коррозионностойкие материалы

Для изготовления деталей проточной части насоса используются коррозионностойкие материалы, такие как SS316 или никелевые сплавы. Может быть изготовлен материал по индивидуальному заказу.

2



### Герметичная конструкция

Уникальная высокоэластичная мембрана обеспечивает длительную работу, а статическое уплотнение - полное отсутствие протечек.

3



### Контроль постоянного давления

Высокоточный манометр для постоянного контроля давления позволяет отслеживать разрыв мембраны или выход из строя любых других деталей.

4



### Высокая точность дозирования

Длину хода можно регулировать как в рабочем, так и в нерабочем состоянии, сохраняя при этом высокую точность дозирования.

5



### Надежная передача мощности

Запатентованная конструкция червячной передачи обеспечивает плавную передачу мощности, а минимальный фрикционный контакт увеличивает срок службы насоса.

6



### Стабильность работы

Компания WRS использует закаленный шлифованный червячный вал вместе с латунной червячной передачей, что обеспечивает стабильную и долговечную работу.

# КОМПЛЕКТУЮЩИЕ К СИСТЕМЕ

## Область применения



Существует множество типов комплектующих для дозирующих насосов. К ним относятся: клапаны регулирования противодавления, калибровочные цилиндры, гасители пульсаций, сетчатые фильтры, клапаны сброса давления, донные клапаны и клапаны впрыска. Каждый компонент предназначен для повышения производительности дозирующего насоса. Клапаны регулирования противодавления позволяют поддерживать постоянное давление в точке нагнетания, что, в свою очередь, обеспечивает постоянный расход жидкости. Калибровочные цилиндры также позволяют оптимизировать работу дозирующего насоса. Многие дозирующие насосы изначально калибруются в контролируемых условиях, и маловероятно, что такие условия сохраняются в разнообразных областях применения дозирующих насосов. Для обеспечения оптимальной точности дозирования идеальным решением является индивидуальная калибровка для каждой области применения. Калибровочные цилиндры позволяют операторам проверять точность работы дозирующих насосов и при необходимости корректировать скорость дозирования. Множество других комплектующих для дозирующих насосов обеспечивают дополнительные преимущества, направленные в основном на повышение точности дозирования жидкостей, а также на повышение безопасности и экономию средств. WRS производит следующие комплектующие:

- Клапан регулирования противодавления
- Предохранительный клапан
- Y-образный сетчатый фильтр
- Демпфер пульсаций
- Трубка Вентури
- Проточный смеситель
- Манометр
- Калибровочная колонна
- Воздушный предохранительный клапан
- Приводной клапан
- Ротаметр



## СТАНДАРТНАЯ КОНФИГУРАЦИЯ СИСТЕМЫ ДОЗИРОВАНИЯ

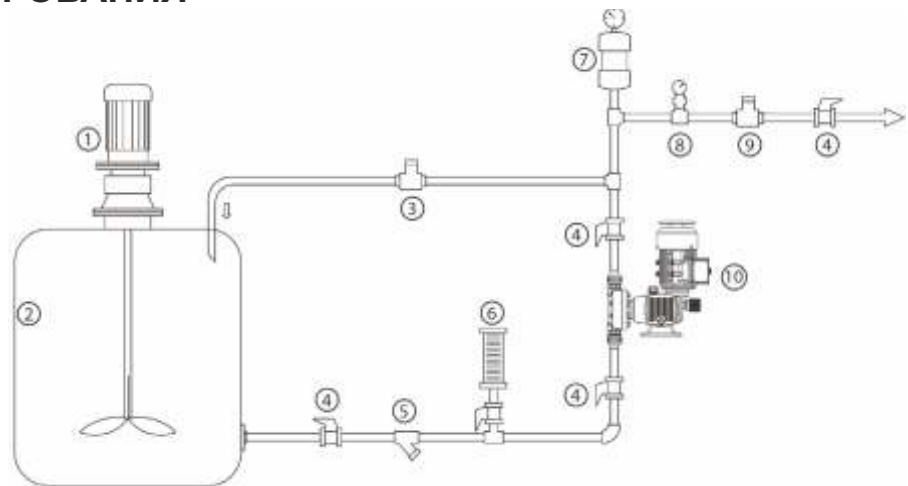

- |                               |   |
|-------------------------------|---|
| 1. Мешалка                    | 6. Калибровочная колонна                |
| 2. Резервуар                  | 7. Демпфер пульсаций                    |
| 3. Предохранительный клапан   | 8. Манометр                             |
| 4. Шаровой клапан             | 9. Клапан регулирования противодавления |
| 5. Y-образный сетчатый фильтр | 10. Дозирующий насос                    |



## РЕЦИРКУЛЯЦИОННАЯ СИСТЕМА ОЧИСТКИ СТОЧНЫХ ВОД

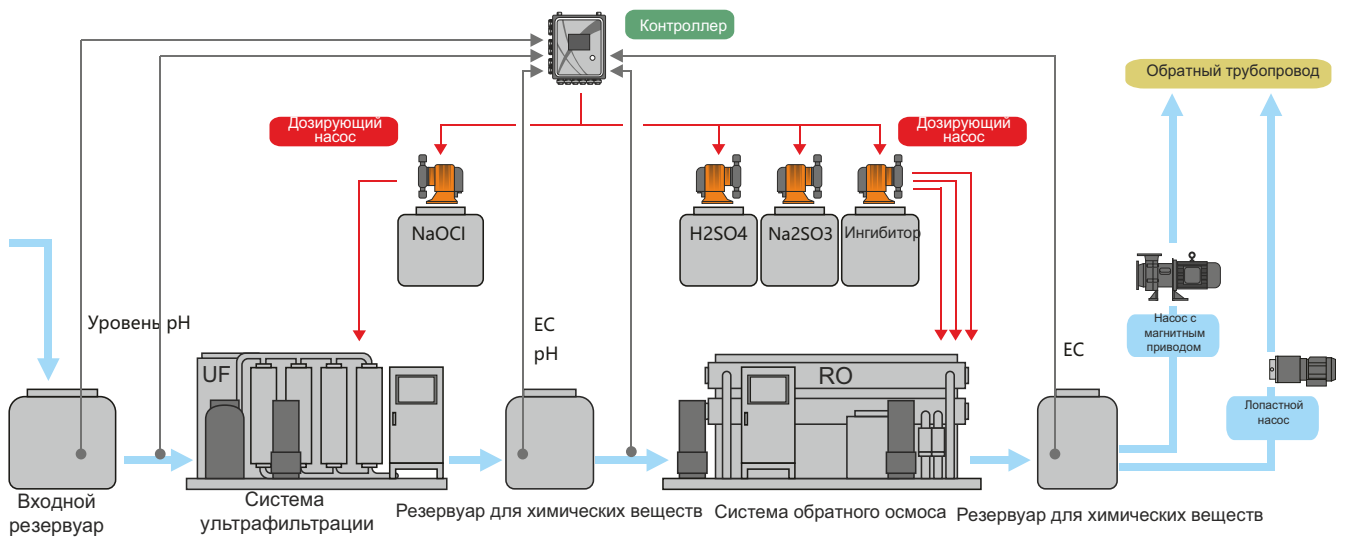

## СТАНЦИЯ ОЧИСТКИ СТОЧНЫХ ВОД

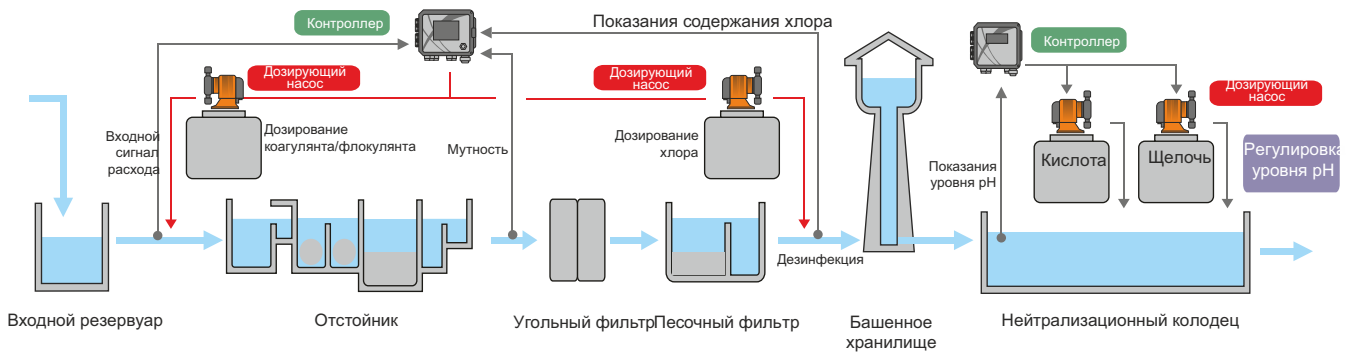

« Приоритетом WRS является экспертиза вашего рынка, которую мы проводим уже сегодня, чтобы предоставить вам инновационные решения для транспортировки жидкостей и материалов завтрашнего дня. Мы продолжаем создавать первоклассную продукцию для решения самых сложных задач, стоящих перед нашими клиентами. WRS предлагает широчайший ассортимент дозирующих насосов на рынке. Наша команда профессиональных инженеров-разработчиков непрерывно работает над созданием инноваций для будущего.





**Представительство в России:**

ООО «ПОЛИПЛАСТ»

Адрес: Октябрьский пр., 50-1001,  
180004, Псков, Россия.

Телефон: 8 8112 72 53 15

Эл. почта: [marketing@galvanica.ru](mailto:marketing@galvanica.ru)

**Представительство в Сингапуре:**

WRS PTE LTD

Адрес: 60 Paya Lebar Road,  
#11-37 Paya Lebar Square, Сингапур 409051

Эл. почта: [international@wrsdosing.com](mailto:international@wrsdosing.com)

**Представительство в Гонконге:**

ITALY WEIERSI LIQUID CONTROL CO., LIMITED

Адрес: Rom1905 Nam Wo Hong Building,  
148 Wing Lok Street, Sheung Wan, Гонконг

Эл. почта: [info@wrsdosing.com](mailto:info@wrsdosing.com)

**Представительство в Китае:**

ZHEJIANG DOSEL MACHINERY EQUIPMENT CO., LTD

Адрес: No. 1905 East Building 1, Yintong Building,  
1177 Jincheng Road Beigan Street,  
район Сяошань, Ханчжоу, провинция Чжэцзян.

Эл. почта: [dosel@wrsdosing.com](mailto:dosel@wrsdosing.com)